

NOTICE TECHNIQUE DE L'ÉCUREUIL AVEC KIT ECHAFAUDAGE

"Des hommes à la hauteur"

Siège social : DUARIB SA

*Route de la limouzinière
F. 44310 St Philbert de Grand Lieu
Tél: 02.40.78.97.22
Télécopie: 02.40.78.78.71*

CHARGE UTILE :
85 daN

DIMENSION PLANCHER :
0,60m x 1,50m

HAUTEUR PLANCHER:
Réglable : 0,90m à 1,30m

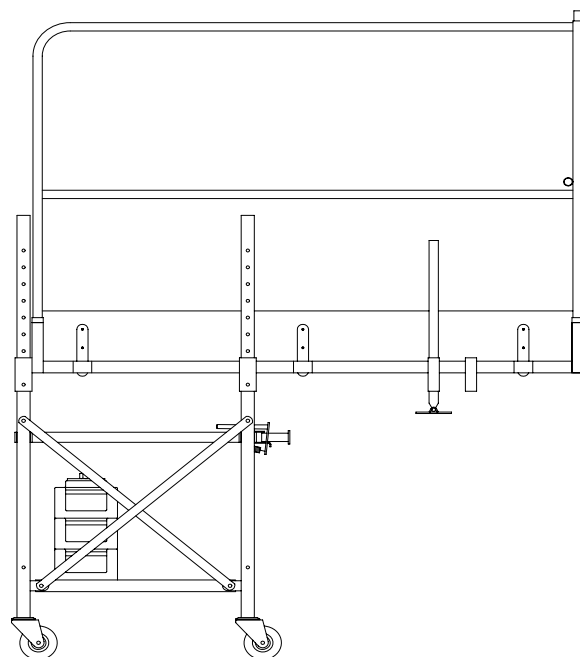

1 Composition :

- Un plancher

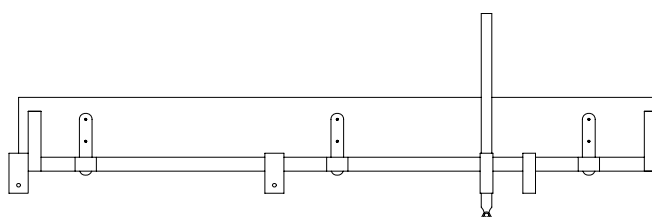

- Une base roulante

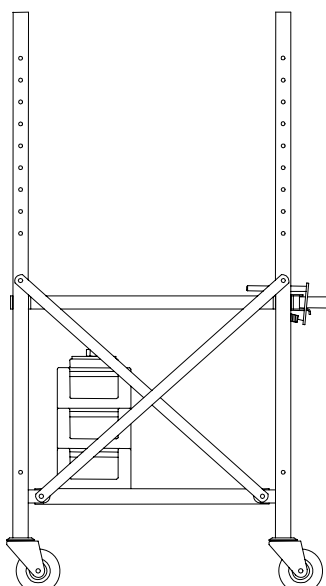

- Deux garde-corps latéraux

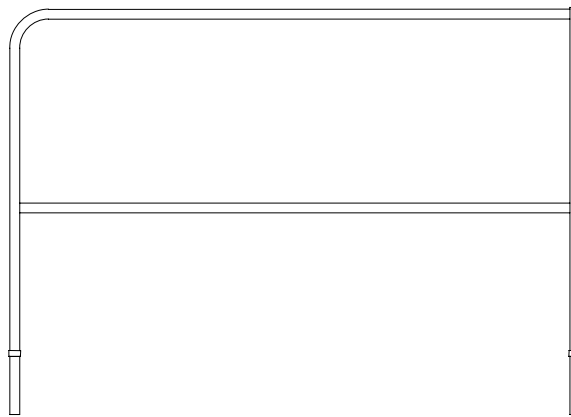

- Un garde-corps d'extrémité



2 Installation :

- Mettre en place le plancher sur la base roulante et régler sa hauteur en fonction de la fenêtre. Goupiller la liaison base / plancher, à l'aide des 4 goupilles.
- Installer les garde-corps latéraux sur le plancher.
- Mettre en place le garde-corps d'extrémité à l'avant des garde-corps latéraux.
- Positionner les vérins dans les fourreaux et les relever au maximum
- Positionner l'échafaudage dans la fenêtre et mettre celui-ci en butée (régler la butée à l'aide de la poignée).
- Contrôler que les vérins extérieurs sont en appui et les régler avec les goupilles.
- Bloquer les quatre freins des roues de la base.

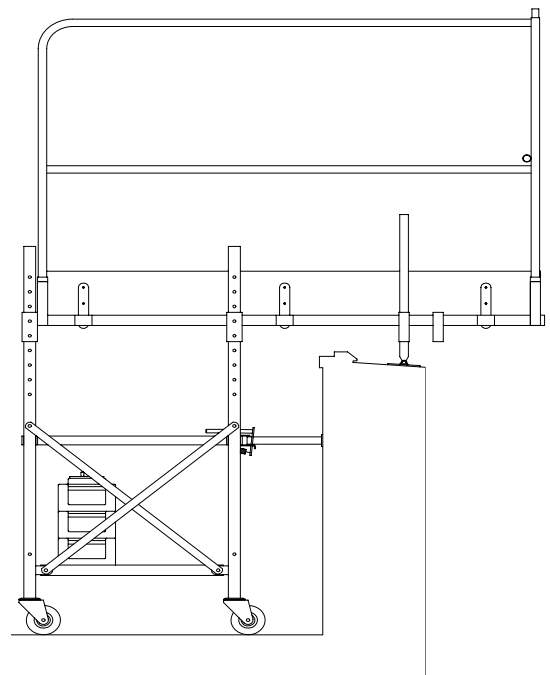

3 Conseil pour une bonne utilisation :

- Vérifier le bon état général de la plate-forme avant chaque utilisation,
- Ne pas utiliser la plate-forme derrière une porte qui n'est pas condamnée,
- Avant d'accéder à la plate-forme, veiller à dégager ses abords,

- Ne pas utiliser la plate-forme sans ses garde-corps,
- Ne pas monter sur la plate-forme si vous êtes sujet au vertige ou si vous êtes momentanément sensible : fatigue, chaleur, etc...
- Pour monter sur la plate-forme, veiller à porter des chaussures offrant un appui sûr, c'est à dire ni sabots, ni galoches, ni chaussures en mauvais état,
- Les semelles de souliers doivent être propres, exemptes de plâtre, de graisse, d'huile, de glaise ou autres matériaux glissants,
- Tant pour la montée que pour la descente, le visage doit toujours être tourné vers la plate-forme,
- S'assurer que la zone de travail est éloignée de tout conducteur électrique nu sous tension.
- La plate-forme doit toujours être maniée sans brutalité ni jetée.

1 **Sécurité :**

- Ne pas utiliser la plate-forme sans avoir :
 - bloquer les quatre freins des roues de la base.
 - Régler la butée.
 - Vérifier l'appui des vérins extérieurs pour garantir la stabilité de l'ensemble.
- La plate-forme doit être déplacée lorsque l'opérateur est descendu.
- Les contrepoids ne doivent jamais être démontés.

Option échafaudage roulant

- Mettre en place le plancher sur la base roulante et régler sa hauteur. Goupiller la liaison base/plancher, à l'aide des 4 goupilles .
- Installer les supports de béquille (1) suivant le schéma, liaisonner à l'aide des vis (2) et des écrous (3).
- Positionner les 2 tiges coulissantes (5) suivant la hauteur du plancher, la liaison se fait à l'aide des 2 goupilles (4).
- Installer les garde-corps latéraux sur le plancher.
- Mettre en place le garde-corps d'extrémité à l'avant des garde-corps latéraux.
- Bloquer les quatre freins des roues de la base.

